

X2 EVO

X2-ST

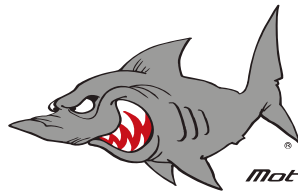

SHARK FACTORY
Motorsports Engineering

經銷商：

日期：

常態雙載規格請填寫後座體重，單人/常雙載規格請擇一

單人

常雙載

體重：

Kg

後座體重：

Kg

電話：

產品皆為專款專項設計，異種移植將不給予保固，如有疑問請私訊粉專或致電詢問

車種：

Forza 350(18年以後) 430mm

ADV350 440mm

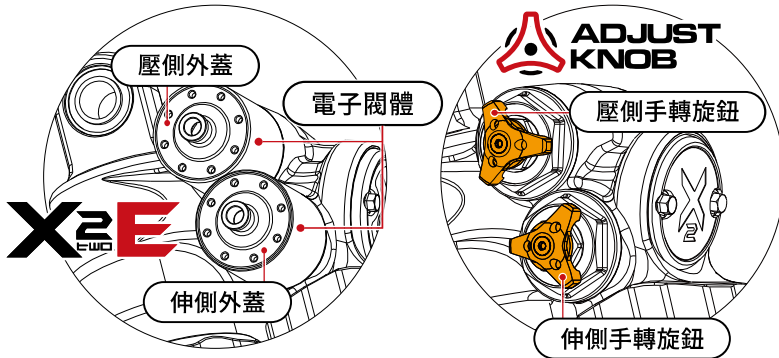

避震款式

X2 EVO

機械式調整 (可加購手轉旋鈕)

X2 HL

機械式高低速調整

X2E

電子式調整

電子閥體 黑 銀

是否加購前後主機連接線 是 +480 否

是否加購ECU連接線 是 +680 否

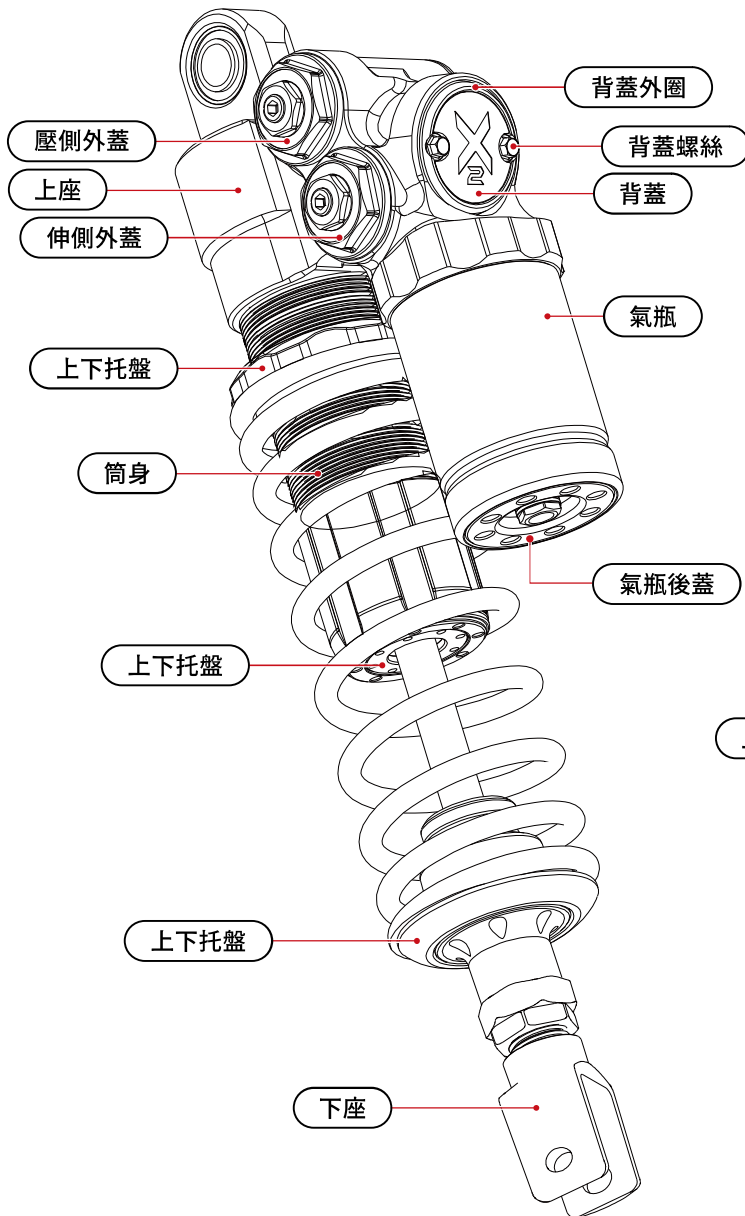

加購手轉旋鈕 (機械式調整限定)+1200 單槍版本+600

壓側手轉旋鈕	黑	銀	鈦	綠	藍	紅	金	橘	鐵灰	青銅
伸側手轉旋鈕	黑	銀	鈦	綠	藍	紅	金	橘	鐵灰	青銅

零件顏色

X2E 款式請選擇

電子閥體	黑	銀								
背蓋外圈	黑	銀	鈦	綠	藍	紅	金	橘	鐵灰	青銅
背蓋	黑	銀	鈦	綠	藍	紅	金	橘	鐵灰	青銅
背蓋螺絲	黑	銀	鈦	綠	藍	紅	金	橘	鐵灰	青銅
換購鈦螺絲	原色鈦	藍鈦	紫鈦	金鈦						
	+90	+110	+110	+110	+110	/ 顆				

上座 下座 黑 銀 鈦 鈦色無法與黑色氣瓶一起選購

筒身 黑 銀 鈦

氣瓶 黑 銀 鈦 綠 藍 紅 金 橘 鐵灰 青銅

氣瓶後蓋 黑 銀 鈦 綠 藍 紅 金 橘 鐵灰 青銅

壓側外蓋 黑 銀 鈦 綠 藍 紅 金 橘 鐵灰 青銅

伸側外蓋 黑 銀 鈦 綠 藍 紅 金 橘 鐵灰 青銅

上下托盤 黑 銀 鈦 綠 藍 紅 金 橘 鐵灰 青銅